

SUB-A SELÜLLER

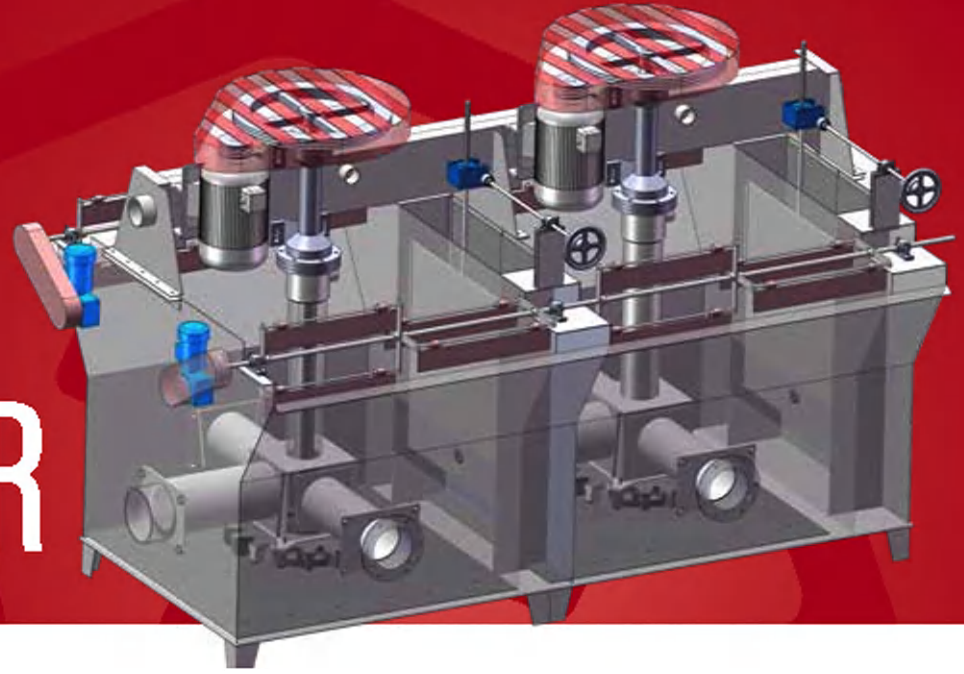

Tüm dünyada klasik olarak bilinen SUB-A tipi Flotasyon Makinaları ve yedek parçaları yarım asrı aşkın süredir Tüfekçioğlu tarafından üretilmektedir.

Selüllerin arasında bulunan seviye ayar levhaları sayesinde pülpün geldiği selüle dönmesini engelleyen ve her selüde pülp seviyesinin kontrolünü sağlayabilen bu selüller, flotasyon için gereken havayı kendileri emer. İstendiğinde cebri hava ile de çalışırlar.

ÖZELLİKLERİ

- Tam gün ağır çalışma koşullarına uygun
- İsteğe bağlı olarak tek ya da çift köpük sıyrıcı sistemi
- Bakım kolaylığı ve aşınan parçaların kolay değişim olanağı
- Aşınmaya ve korozyona dayanıklı kauçuk kaplı statör ve fan
- İsteğe ve şartlara bağlı olarak gövde ve pülp ile temas eden tüm yüzeylerin kauçuk kaplanması
- Anında, kaliteli ve ucuz yedek parça temini

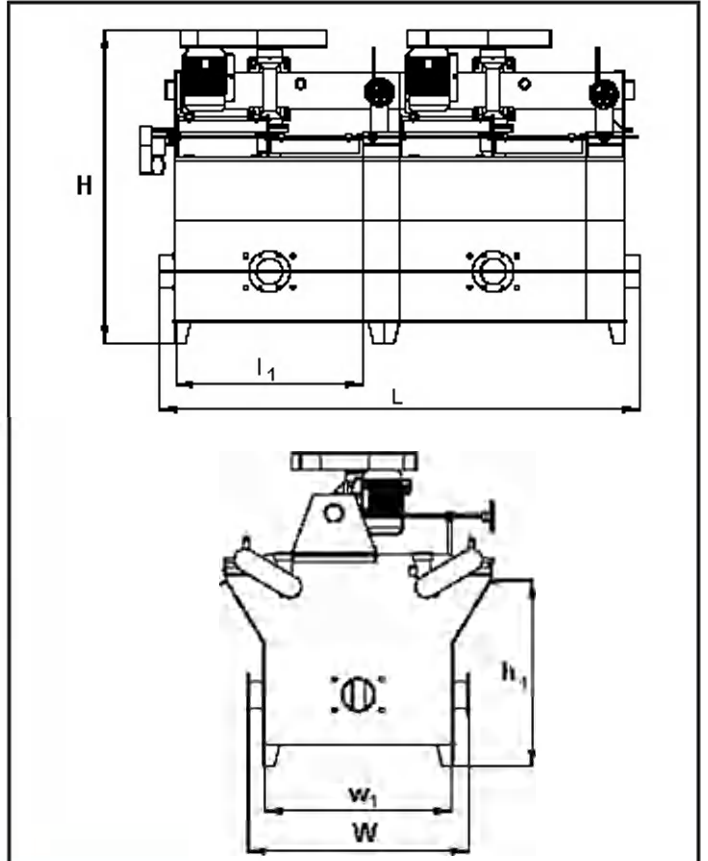

SUB-A				
	Motor (kW)	Motor Devri (d/dak.)	Motor (adet)	Ağırlık (kg)
0,35m ³ (tek göselü)	4	1000	1	550
0,35m ³ (çift göselü)	4	1000	1	900
0,7m ³ "	7,5	1000	1	1500
1,0m ³ "	7,5	1000	1	1700
1,4m ³ "	11	1000	1	2100
2,8m ³ "	11	1000	2	3500
5,6m ³ "	18,5	1000	2	5100

SUB-A						
	H	L	W	h ₁	L ₁	w ₁
0,35m ³ (tek göselü)	1470	940	730	875	620	620
0,35m ³ (çift göselü)	1470	1720	730	875	620	620
0,7m ³ "	2200	2225	930	1145	820	820
1,0m ³ "	2280	2565	1080	1220	970	970
1,4m ³ "	2350	2580	1225	1250	1100	1100
2,8m ³ "	2605	3575	1655	1490	1440	1440
5,6m ³ "	2995	4625	2115	1795	1800	1800